

BT-THEATRE 261FC

B06046

DESCRIPTION

Un puissant Fresnel de théâtre LED FULL COLOR "6 in 1" avec zoom manuel 15° ~ 50°

CARACTÉRISTIQUES

- Un puissant Fresnel de théâtre LED FULL COLOR "6-IN-1" avec zoom manuel 15° ~ 50°.
- Plus besoin de projecteurs blancs et couleurs séparés, le BT-THEATRE 261FC fait tout :
 - Un BLANC parfait avec un IRC élevé > 93Ra et plusieurs présélections CCT
 - Une riche sélection de COULEURS avec des présélections de couleurs suivant la numérotation LEE® !
- Grâce au système de calibrage des couleurs, il n'y a plus de différences de couleurs entre les différents lots !
- Différents presets CCT pour le blanc : 1800K, 3000K, 4000K, ..., 8000K.
- Émulation très réaliste du décalage vers le rouge pendant la gradation du projecteur.
- Les 94 préréglages de couleurs les plus utilisés (numérotation LEE®) peuvent être sélectionnés !
- La LED RGBALC de 200 watts à 6 couleurs (rouge, vert, bleu, ambre, citron, cyan) assure une très large gamme de couleurs.
- Fonctionnement très silencieux : technologie heat-pipe avec ventilateur de refroidissement silencieux et différents presets (live, studio, ...).
- Contrôlé par DMX : 10 modes de canaux différents (1 à 21 canaux) pour une flexibilité maximale.
- Préparé pour le DMX sans fil : il suffit de brancher une DONGLE WTR-DMX en option !
- Fonctionnalité RDM pour une configuration à distance facile : Adressage DMX, mode de canal, ...
- Enregistrements TV sans scintillement grâce au taux de rafraîchissement des LEDs réglable !
- Quatre réglages de gradateur avec un comportement et une vitesse différents.
- Mode autonome : contrôle manuel de la gradation, préréglages couleur/CCT, décalage vert/magenta et zoom.
- Écran OLED pour naviguer facilement dans le menu de configuration !
- En cas de panne DMX, vous pouvez choisir entre les modes manuel, blackout et freeze.
- Fonction de verrouillage pour éviter toute modification indésirable des paramètres.
- Grille de protection à huit volets incluse.
- Boîtier robuste en aluminium extrudé.
- Entrées/sorties DMX 3 et 5 broches + entrées/sorties compatibles PowerCON® pour un chaînage facile en guirlande.



SPÉCIFICATIONS

Général : Dimensions (cm)	39.2 x 22.3 x 33
Général : Poids (kg)	8.2
Général : Alimentation	AC 100 - 240V, 50/60Hz
Général : Etiquette "énergie"	Non
Général : Consommation d'énergie W	230
Général : Couleur	noir
Général : Ecran	OLED
Général : Fixation	optional standard clamp
Général : IP rating	indoor
Contrôle : Modes	standalone fixed, manual, DMX
Contrôle : protocole	DMX, Wireless DMX, RDM
Contrôle : programmable	Non
Contrôle : mise à jour du logiciel	oui
Contrôle : canaux dmx minimale	1
Contrôle : canaux dmx maximale	21
Lumière : lamp socket	Non
Lumière : lampe	LED
Lumière : température de couleur min. (K)	1800
Lumière : température de couleur max. (K)	8000
Lumière : CRI	93
Lumière : couleurs	Blanc, Ambre, Lime, RGBALC
Lumière : mélanger les couleurs	oui
Lumière : fonctions	zoom manuel, effet 'frost' en option
Lumière : angle faisceau (°) min.	15
Lumière : angle faisceau (°) max.	50
Lumière : taux de rafraîchissement max. (kHz)	25
Connexion : entrée	3 pin XLR, 5 pin XLR, wireless DMX optional, PowerCon® or compatible
Connexion : sortie	3 pin XLR, 5 pin XLR, PowerCon® or compatible
Marque	BRITEQ
EANCode	5420025660464

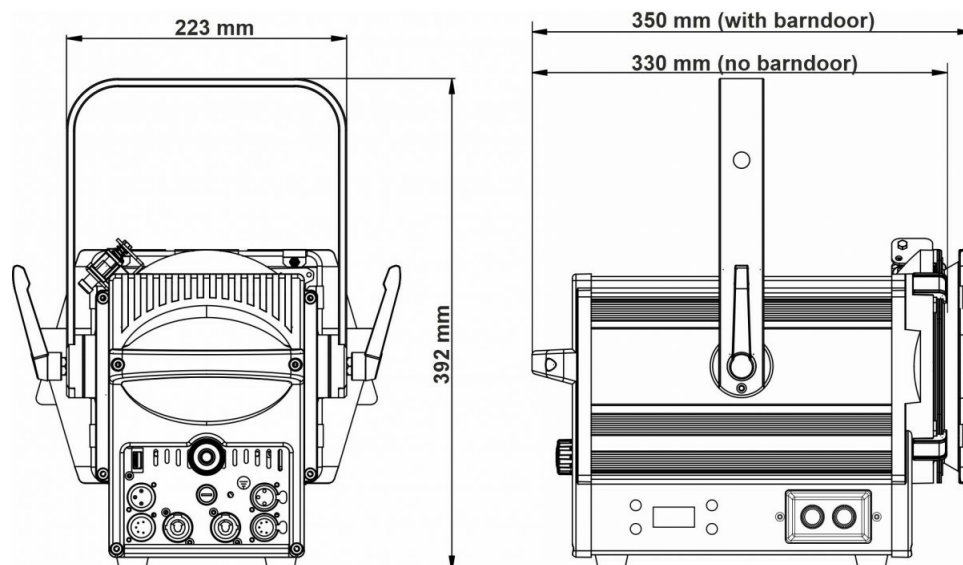
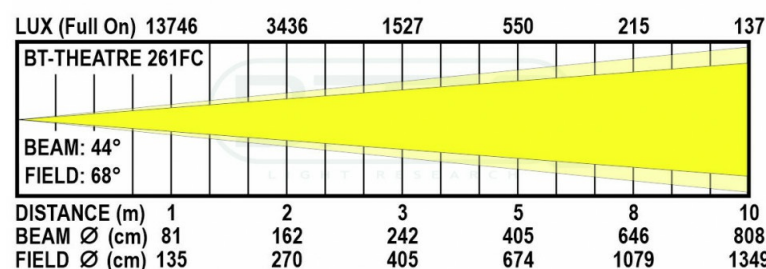
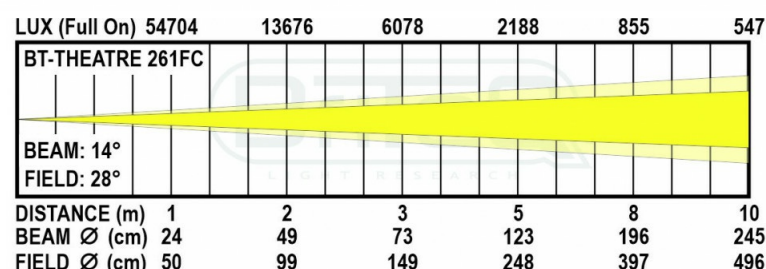

YOUR DEALER



WWW.BRITEQ-LIGHTING.COM | WWW.FACEBOOK.COM/BRITEQ

BEGLEC NV HAS THE RIGHT TO CHANGE PRODUCTS AND SPECIFICATIONS WITH AND WITHOUT NOTICE. MAJOR AS WELL AS MINOR CHANGES CAN BE INVOLVED. THIS LEAFLET CAN CONTAIN ERRORS, THEREFORE WE ADVISE TO CONSULT YOUR LOCAL DEALER TO ENSURE THAT ACTUAL FEATURES AND SPECIFICATIONS MATCH YOUR REQUIREMENTS. COPYRIGHT © 2023 BY BEGLEC NV. ALL RIGHTS RESERVED.